

Meister

VESIPUMPPU

Käyttöohjeet

DAR0771 (FP20), DAR0772 (FP30)

Lue ja perehdy tähän ohjeeseen ennen käyttöönottoa!

Läs och sätt dig in i denna bruksanvisning innan du börjar använda!

Käännös alkuperäisistä käyttöohjeista (ENG)

SISÄLTÖ

PUMPUN TURVALLISUUS.....	1
OHJAIMET	3
ENNEN KÄYTTÖÄ.....	4
KÄYTTÖ.....	7
PUMPUN HUOLTO	16
VARASTOINTI	28
KULJETUS.....	35
ODOTTAMATTOMIEN ONGELMIEN SELVITTÄMINEN.....	36
VIANETSINTÄ	38
TEKNISET TIEDOT	41

TÄRKEÄT TURVALLISUUSOHJEET

DAR0771 JA DAR0772 pumpput ovat tarkoitettu vain juomavedeksi kelpaamattoman veden pumppaamiseen ja muut käyttötavat voivat johtaa käyttäjään kohdistuviin tapaturmiin tai pumppu- ja omaisuusvahinkoihin.

Useimmat onnettomuudet voidaan välttää, jos noudatat kaikkia käyttöohjeessa ja pumpussa kuvattuja ohjeita. Osa yleisimmistä vaaratilanteista ja itsesi ja muiden suojaaminen niiden yhteydessä on kuvattu alapuolella.

Käyttäjän vastuu

Käyttäjän vastuulla on varustaa kone tarvittavilla suojalaitteilla ihmisten ja omaisuuden suojaamiseksi. Opettele, kuinka pumppu sammutetaan nopeasti hätätilanteessa. Sammuta moottori aina poistuessasi pumpun luota. Tutustu kaikkiin ohjaimiin ja liitäntöihin.

Varmista, että kaikki pumpun käyttäjät ovat saaneet riittävän opastuksen. Älä anna lasten käyttää tätä pumppua. Pidä lapset ja lemmikkieläimet kaukana käyttöalueelta.

Pumpun käyttö

Pumppaa vain vettä, jota ei ole tarkoitettu ihmisten juotavaksi. Syttyvien nesteiden, kuten bensiinin tai polttoöljyjen pumppaus voi johtaa tulipaloon tai räjähdykseen ja vakavaan tapaturmaan. Meriveden, virvokkeiden, happojen, kemiallisten aineiden tai muiden ruostumista edistävien aineiden pumppaus voi vaurioittaa pumppua.

Täytä polttoainetta varovasti

Bensiini on erittäin helposti syttyvää ja sen höyryt ovat räjähdysalttiita. Lisää polttoainetta ulkona hyvin tuuletetussa tilassa moottorin ollessa pysäytettynä ja pumpun ollessa tasaisella alustalla.

Älä täytä polttoainesiivilän reunan yli. Älä koskaan tupakoi bensiinin läheisyydessä ja pidä kipinät ja muut avotulet kaukana. Säilytä bensiiniä aina sopivassa astiassa. Pyyhi roiskunut polttoaine pois ennen moottorin käynnistämistä.

Kuuma pakoputki

Äänenvaimennin on erittäin kuuma käytön aikana ja moottorin sammuttamisen jälkeen. Älä koskettele äänenvaimentimeen sen ollessa kuuma. Anna moottorin jäähtyä ennen pumpun kuljetusta tai varastointia sisätiloihin.

Tulipalon välttämiseksi on moottori pidettävä vähintään metrin päässä rakennuksen seinistä ja muista laitteista käytön aikana. Älä aseta syttyviä esineitä moottorin lähelle.

Hiilimonoksidin vaarat

Pakokaasu sisältää myrkyllistä hiilimonoksidia. Vältä pakokaasujen hengittämistä. Älä koskaan käytä moottoria autotallissa tai suljetussa tilassa.

TURVATARROJEN SIJAINTI

Tässä käyttöohjeessa esitetyt tarrat sisältävät tärkeitä turvatietoja. Lue ne huolellisesti läpi. Nämä tarrat ovat kiinteitä pumpun osia. Jos tarra irtoaa tai vaurioituu, pyydä valtuutetulta jälleenmyyjältä uusi tarra.

OSIEN JA HALLINTALAITTEIDEN SIJAINTI

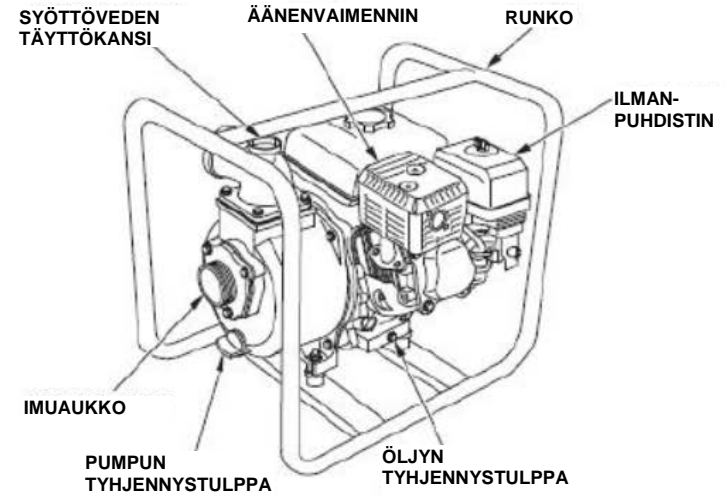
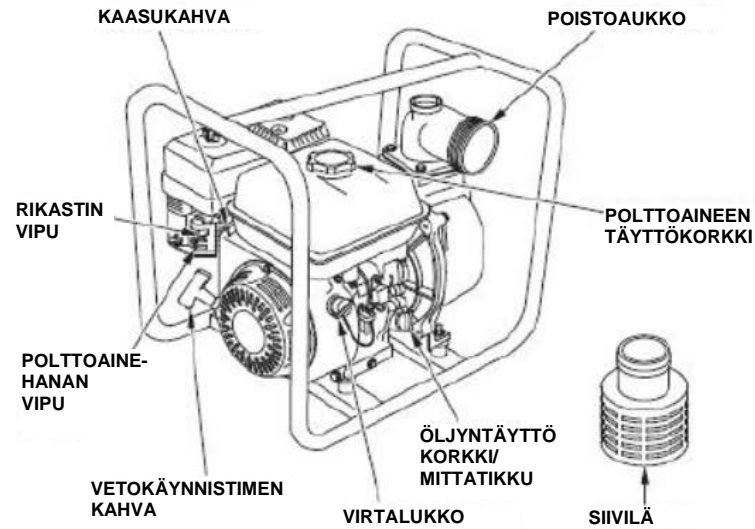

OLETKO VALMIS ALOITTAMAAN?

Turvallisuutesi on sinun vastuulla. Lyhyt valmistautuminen alentaa huomattavasti tapaturmavaaraa.

Tuntemus

Lue ja ymmärrä käyttöohjeen ohjeet. Tutustu ohjaimiin ja opettele niiden käyttö.

Tutustu pumppuun ja sen käyttöön ennen pumppauksen aloittamista.

Toimenpiteet hätätilanteissa.

Tarkasta mitä pumpaat. Pumppaa vain vettä, jota ei ole tarkoitettu ihmisten juotavaksi.

ONKO PUMPPU KÄYTTÖVALMIS?

Turvallisuutesi ja laitteen käyttöiän maksimoimiseksi on erittäin tärkeää suorittaa seuraavat tarkastukset ennen pumpun käyttöä. Korjaa kaikki ongelmat tai pyydä jälleenmyyjää suorittamaan korjaukset ennen pumpun käyttöä.

Pakokaasu sisältää myrkyllistä hiilimonoksidia. Vältä pakokaasujen hengittämistä. Älä koskaan käytä moottoria autotallissa tai suljetussa tilassa.

Tulipalon välttämiseksi, moottori on pidettävä vähintään metrin päässä rakennuksen seinistä ja muista laitteista käytön aikana. Älä aseta syttyviä esineitä moottorin lähelle.

Varmista ennen tarkastusten suorittamista, että pumppu on tasaisella alustalla ja virtakytkin asennossa OFF.

Tarkasta pumpun yleinen kunto

1. Tarkasta pumppu ja sen ympäristö mahdollisten öljy- tai polttoainevuotojen varalta.
2. Poista lika tai roskat etenkin äänenvaimentimen ja vetokäynnistimen ympäriltä.
3. Tarkasta mahdollisten vaurioiden varalta.
4. Tarkasta, että kaikki mutterit, pultit, ruuvit, kotelon liitokset ja kiinnikkeet ovat kiristetty.

Tarkasta imu- ja tyhjennysletku

1. Tarkasta letkujen yleinen kunto. Varmista, että letkut ovat hyvässä kunnossa ennen niiden liittämistä pumppuun. Muista, että imuletkun on oltava vahvistettu sen taittumisen estämiseksi pumppauksen aikana.
2. Tarkasta, että tiivistelevy imuletkun liittimessä on hyvässä kunnossa (katso sivu 18).
3. Tarkasta, että letkuliittimet ja -puristimet on asennettu kunnolla (katso sivut 18 & 19).
4. Tarkasta, että siivilä on hyvässä kunnossa ja asennettu imuletkuun (katso sivu 18).
5. Huom! Imuletkun pohjassa on oltava takaiskuventtiili, pelkkä sihti ei riitä.

Tarkasta moottori

1. Tarkasta öljyn pinnantas. Moottorin käyttäminen matalalla öljytasolla voi johtaa moottorivaurioon.
2. Ilmansuodattimen tarkistaminen. Lika ilmansuodattimessa estää ilmanvirtauksen kaasuttimeen, mikä heikentää pumpun suorituskykyä.
3. Tarkasta polttoainetaso. Käynnistys polttoainesäiliön ollessa täynnä ehkäisee tai rajoittaa polttoaineen täytöstä aiheutuvia käytön keskeyttämisistä.

TURVALLISEN KÄYTÖN OHJEET

Pumpun käyttämiseksi tehokkaalla tavalla, tutustu sen toimintaan ja harjoittele sen ohjaimien käyttöä.

Ennen pumpun ensimmäistä käyttöä, lue TÄRKEÄT TURVALLISUUSTIEDOT sivulla 1 ja luku ENNEN KÄYTTÖÄ.

Vältä moottorin käynnistämistä tai käyttöä suljetuissa tiloissa, kuten autotallissa. Moottorin pakokaasut sisältävät myrkyllistä hiilimonoksidia, mikä voi kerääntyä nopeasti suljetussa tilassa ja aiheuttaa pahoinvointia tai kuoleman.

Pumppaa vain vettä, jota ei ole tarkoitettu ihmisten juotavaksi. Syttyvien nesteiden, kuten bensiinin tai polttoöljyjen pumppaus voi johtaa tulipaloon tai räjähdykseen ja vakavaan tapaturmaan. Meriveden, virvokkeiden, happojen, kemiallisten aineiden tai muiden ruostumista edistävien aineiden pumppaus voi vaurioittaa pumppua.

PUMPUN SIJOITUS

Pumpun suorituskyvyn varmistamiseksi, sijoita pumppu veden läheisyyteen ja käytä vain tarvittavan pitkiä letkuja. Näin pumpun suositusteho on korkein ja syöttöveden täyttöaika lyhyin.

Kun pumppauskorkeus kasvaa, pumpun tuotto laskee. Imu- ja tyhjennysletkun pituus, tyyppi ja koko voi myös vaikuttaa pumppaustehoon.

Tyhjennyskorkeus on tavallisesti paljon suurempi kuin imupään kapasiteetti, joten imupään ei tulisi olla lyhyin osa kokonaispituudesta.

Imukorkeuden minimointi (sijoittamalla pumpun veden lähelle) on myös tärkeää syöttöveden täyttöajan lyhentämiseksi. Syöttöveden täyttöaika on aika, jonka pumppu käyttää veden tuontiin imukorkeudelle käytön alussa.

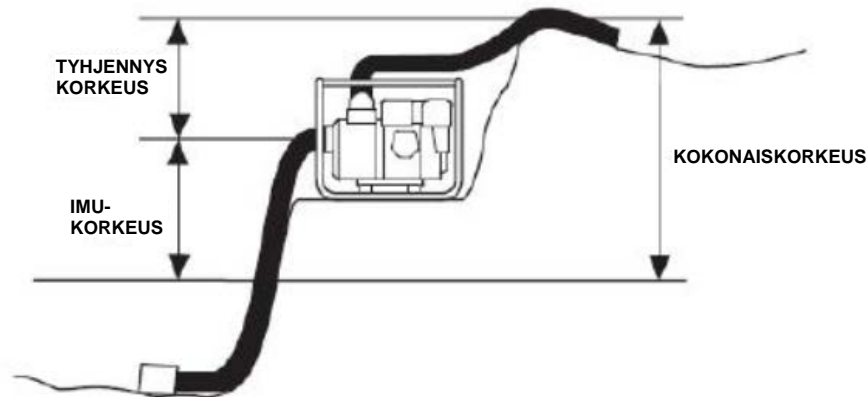

IMULETKUN ASENNUS

Käytä kaupallisesti saatavissa olevaa letkua ja letkuliitintä pumpun mukana toimitetun letkupuristimen kanssa. Imuletkun on oltava vahvistettu, sen seinät eivät saa taittua tai sen on oltava punosvahvistettu.

Älä käytä pumpun imuaukon kokoa pienempää letkua.

Letkun minimikoko: DAR0771 = 2" (50 mm) DAR0772 = 3" (80 mm)

Imuletkun ei tule olla vaadittua pidempi. Pumpun suoritusteho on paras, kun pumppu on veden lähellä ja letkut lyhyet.

Käytä letkupuristinta letkuliittimen kiinnittämiseksi tiukasti imuletkuun, ilmavuotojen ja imutehon laskemisen välttämiseksi.

Varmista, että letkuliittimen tiivistelevy on hyvässä kunnossa.

Asenna siivilä (toimitetaan pumpun mukana) imuletkun yhteen päähän ja kiinnitä se letkupuristimella. Siivilä estää pumpun tukkeutumisen tai roskien aiheuttamat vauriot.

Kiinnitä letkuliitin pumpun imuaukkoon.

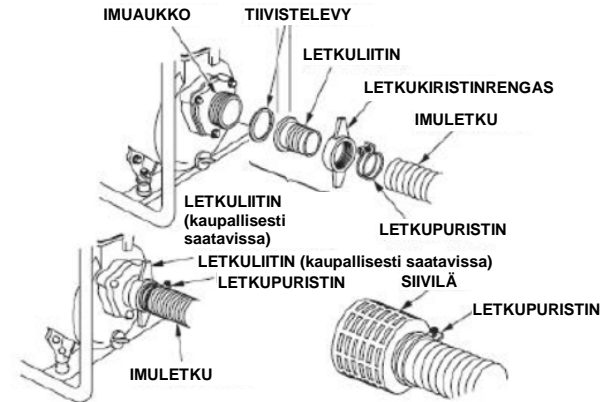

TYHJENNYSLETKUN ASENNUS

Käytä kaupallisesti saatavissa olevaa letkua ja letkuliitintä pumpun mukana toimitetun letkupuristimen kanssa.

Käytä lyhyttä letkua suurella halkaisijalla, koska tämä rajoittaa nesteen kitkaa ja parantaa pumppaustehoa. Pitkä letku pienellä halkaisijalla lisää nesteen kitkaa ja alentaa pumpun tuottoa.

Kiristä letkupuristin huolellisesti tyhjennysletkun irtoamisen estämiseksi korkealla paineella.

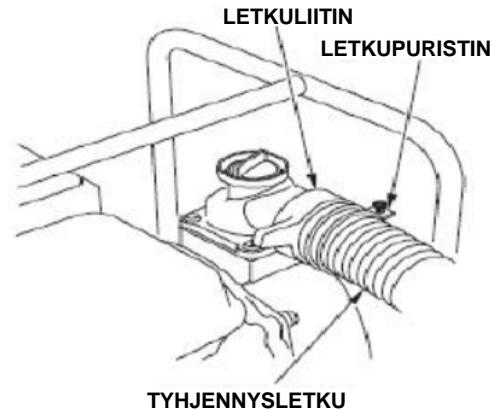

PUMPUN ESITÄYTTÖ

Ennen moottorin käynnistämistä, irrota täyttökorkki pumpun kammiosta ja täytä se kokonaan vedellä. Aseta täyttöaukon kansi takaisin paikalleen ja kiristä se kunnolla.

HUOMAUTUS Pumpun käyttö kuivana vaurioittaa pumpun tiivistettä.

Jos pumppua on käytetty kuivana, sammuta moottori välittömästi ja anna pumpun jäähtyä ennen syöttöveden lisäämistä.

SYÖTTÖVEDEN TÄYTTÖKANSI

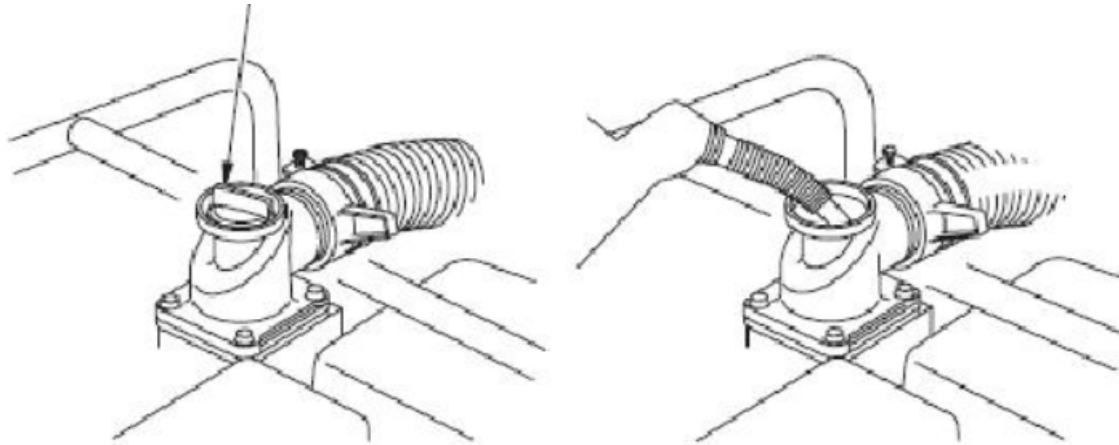

MOOTTORIN KÄYNNISTYS

1. Täytä pumppu.
2. Siirrä polttoainehanan vipu PÄÄLLÄ-asentoon (ON).
3. Käynnistä kylmä moottori siirtämällä rikastusvipu KIINNI-asentoon (CLOSE). Kun käynnistät lämpimän moottorin, jätä rikastinvipu AUKI-asentoon (OPEN).
4. Käännä kaasukahva SLOW-asennosta noin 1/3 verran FAST-asennon suuntaan.

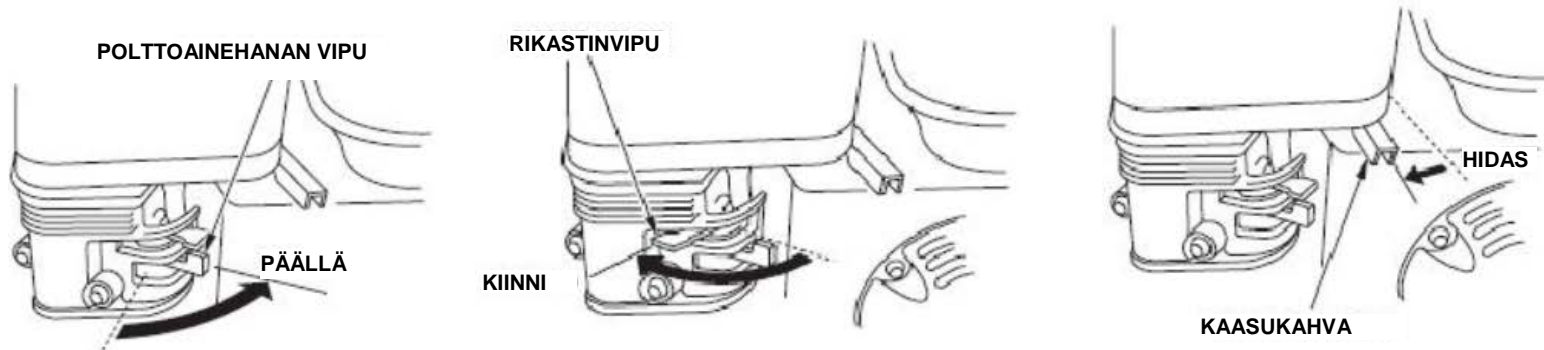

5. Käännä virtakytkin PÄÄLLÄ-asentoon (ON).
6. Vedä käynnistinkahvasta ensin kevyesti, kunnes tunnet vastusta. Vedä sitten voimakkaasti.
7. Älä anna kahvan ponnahtaa takaisin moottoria vasten. Anna kahvan palautua hitaasti takaisin, niin ettei se vaurioita käynnistintä.
8. Jos rikastinvipu on siirretty CLOSED-asentoon (KIINNI) moottorin käynnistämiseksi, siirrä sitä asteittain OPEN-asentoon (AUKI) moottorin lämmetessä.

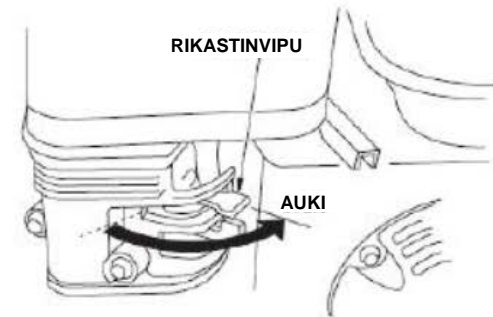
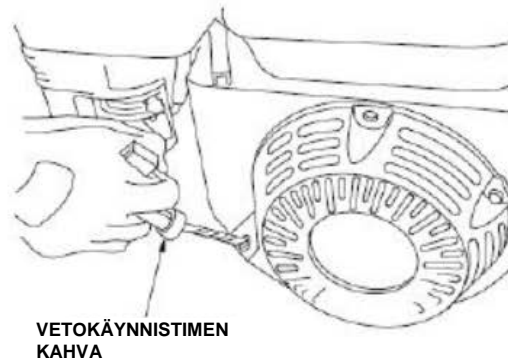
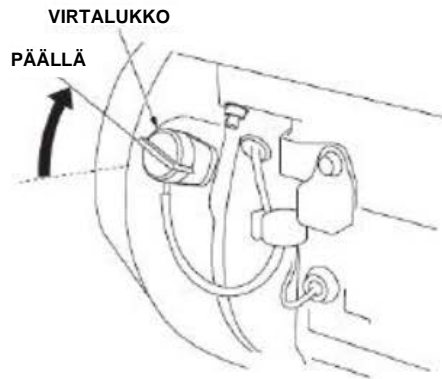

KÄYNTINOPEUDEN ASETTAMINEN

Kun moottori on käynnistynyt, siirrä kaasukahva FAST-asentoon (NOPEA) syöttöveden lisäämiseksi ja tarkasta pumpun tuotto.

Pumpun tuottoa ohjataan säätämällä moottorin käyntinopeutta. Siirtämällä kaasukahvaa FAST-suuntaan (NOPEA) lisää pumpun tuottoa ja siirtäminen SLOW-suuntaan (HIDAS) laskee tuottoa.

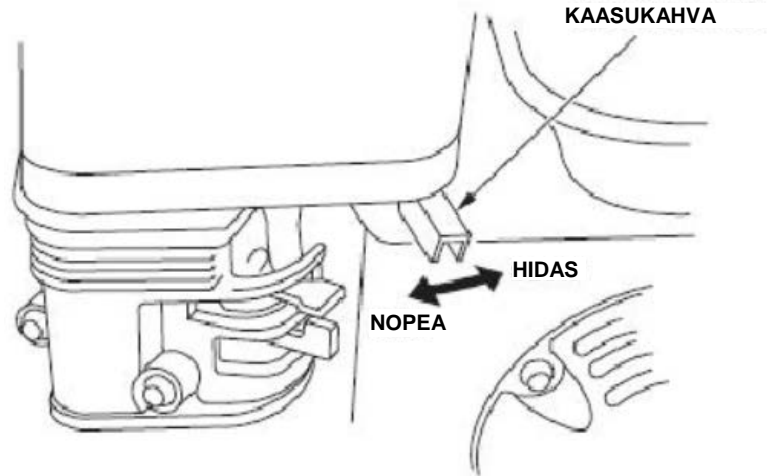

MOOTTORIN SAMMUTUS

Sammuta moottori hätätilanteessa kääntämällä virtakytkin asentoon OFF. Normaaliooloissa toimi seuraavalla tavalla:

1. Siirrä kaasukahva SLOW-asentoon (HIDAS).
2. Käännä virtakytkin OFF-asentoon (POIS).
3. Käännä polttoainehanan vipu OFF-asentoon (POIS).

Irrota käytön jälkeen pumpun tyhjennystulppa ja tyhjennä pumpun kammio. Irrota täyttöaukon korkki ja huuhtelee pumpun kammio puhtaalla vedellä. Anna veden tyhjentyä pumpun kammiosta ja asenna täyttöaukon korkki ja tyhjennystulppa.

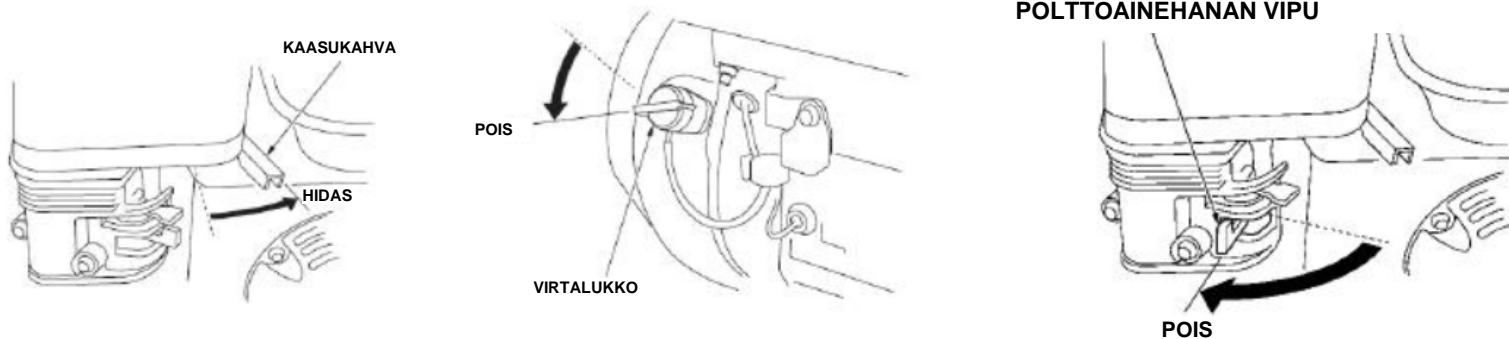

HUOLLON TÄRKEYS

Asianmukainen huolto on tärkeää, koska siten varmistetaan taloudellinen ja ongelmaton käyttö. Huolto auttaa myös vähentämään ilmansaasteita.

Pumpun huoltamiseksi oikein, sisältävät seuraavat sivut määräaikaishuollon, säännöllisten tarkastusten ja yksinkertaisten huoltotoimintojen ohjeet, jotka voidaan suorittaa perustyökaluilla. Muut vaikeammat tai erikoistyökaluja vaativat huoltotehtävät tulee antaa ammattitaitoisen sähköasentajan tai mekaanikon tehtäväksi.

Huoltoaikataulu koskee normaaleja käyttöolosuhteita. Jos pumpua käytetään epätavallisissa olosuhteissa, kuten jatkuva korkea kuormitus, korkeat lämpötilat tai märät olosuhteet, ota yhteyttä jälleenmyyjään yksilöllisten huolto-ohjeiden saamiseksi.

Muista, että jälleenmyyjä tuntee pumpun parhaiten ja omistaa kaikki huollossa ja korjauksessa tarvittavat varusteet.

Parhaan laadun ja luotettavuuden varmistamiseksi, käytä vain uusia, alkuperäisiä varaosia tai vastaavia.

Päästöjenvälvontalaitteiden- tai järjestelmien huolto, vaihto tai korjaus on annettava muiden kuin liikennekäyttöön tarkoitettujen moottoreiden korjaajalla tai korjaamolla, jotka käyttävät EPA-standardien mukaisia vaihto-osia.

HUOLTOTURVALLISUUS

Osa tärkeimmistä turvallisuusohjeista ovat seuraavat. Emme kuitenkaan voi varoittaa kaikista koneen huollon aikana mahdollisesti tapahtuvista vaaratilanteista. Voit vain itse päättää tuleeko sinun suorittaa kyseinen tehtävä.

Varotoimenpiteet

- Varmista, että moottori on kytketty pois päältä ennen huollon tai korjauksen aloittamista. Tämä ehkäisee usean mahdollisen vaaratilanteen syntymisen:
 - Pakokaasun aiheuttama häikämyrkytys.
Huolehdi aina riittävästä tuuletuksesta moottoria käytettäessä.
 - Kuumien osien aiheuttamat palovammat. Anna moottorin ja äänenvaimentimen jäähtyä ennen kuin kosket niihin.
 - Liikkuvien osien aiheuttamat vammat. Älä käynnistä moottoria, ellei ohjeissa sanota niin.
- Lue ohjeet ennen aloittamista ja varmista, että sinulla on vaaditut työkalut ja taidot niiden suorittamiseksi.
- Mahdollisen tulipalon tai räjähdysten välttämiseksi, ole varovainen työskentelyssä polttoaineen läheisyydessä. Käytä vain syttymättömiä liuottimia, ei bensiiniä, osien puhdistuksessa. Älä tupakoi ja pidä kipinät ja avotulet etäällä polttoainejärjestelmän osista.

HUOLTOKAAVIO

SÄÄNNÖLLINEN HUOLTOJAKSO (3)			Jokainen käyttökerta	Ensimmäisen kuukauden tai 20 tunnin jälkeen.	3 kuukauden tai 50 tunnin välein.	6 kuukauden tai 100 tunnin välein.	Joka vuosi tai 300 tunnin välein.
Suorita mainitun kuukauden tai käyttötunnin välein, kumpi tahansa tulee ensin							
•	Moottoriöljy	Tarkista määrä Vaihda	○	○		○	
•	Ilmansuodatin	Tarkasta Puhdista	○		○(1)		
•	Sytytystulppa	Tarkasta-säädä Vaihda				○	○
•	Kipinänvaimennin (valinnainen)	Puhdista				○	
•	Polttoainesäiliö ja suodatin	Puhdista				○ (2)	
•	Tyhjäkäynti	Tarkasta-säädä					○ (2)
•	Venttiilin vällys	Tarkasta-säädä					○ (2)
•	Palotila	Puhdista	500 tunnin välein (2)				
•	Polttoaineputki	Tarkasta	2 vuoden välein (vaihda tarvittaessa) (2)				

- Päästöihin liittyvät kohteet.

(1) Huolla useammin kun käytetään pölyisissä tiloissa.

(2) Nämä kohdat on annettava huoltopalvelun tehtäväksi, ellei sinulla ole oikeita työkaluja ja etkä osaa tehdä niitä itse. Katso huoltotoimenpiteet korjauskäsikirjasta.

(3) Kaupallisessa käytössä, kirjaa käyttötunnit muistiin oikean huoltovälin määrittämiseksi.

POLTTOAINEEN LISÄÄMINEN

Moottori sammutettuna ja tasaisella alustalla. Irrota polttoainesäiliön korkki ja tarkasta polttoaineen pinnantaso. Lisää polttoainetta, jos se on vähissä.

Lisää polttoainetta hyvin tuuletetussa tilassa moottorin ollessa pysäytettynä. Jos moottori on ollut käynnissä, anna sen jäähtyä. Täytä varovasti, jotta polttoainetta ei roisku ympäristöön. Älä täytä polttoainesäiliötä kokonaan täyteen. Täytä säiliö n. 25 mm polttoainesäiliön yläreunan alapuolelle, polttoaineen paisunnan mahdollistamiseksi. Polttoainemäärää on ehkä vähennettävä käyttöolosuhteista riippuen. Kierrä polttoainesäiliön korkki tiukasti kiinni täytön jälkeen.

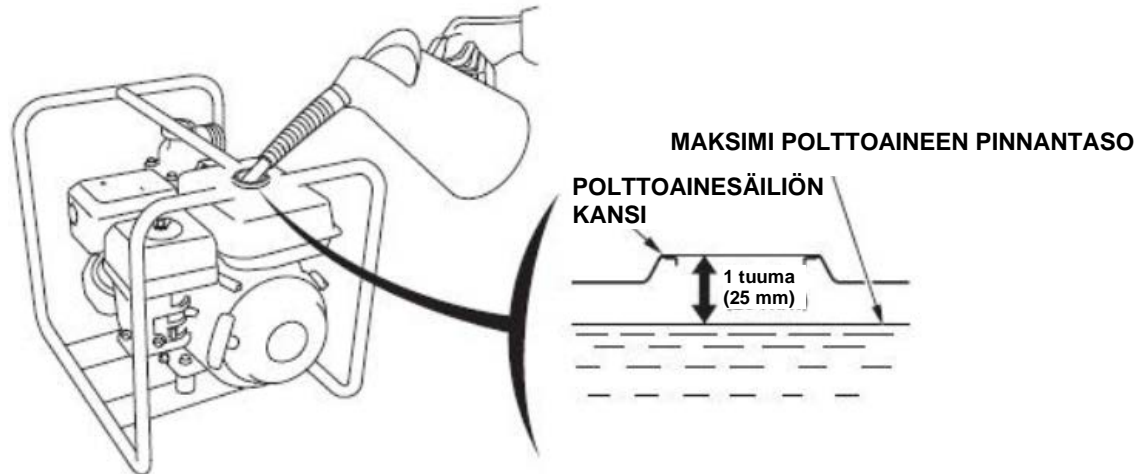

Lisää polttoainetta hyvin tuuletetussa tilassa moottorin ollessa pysäytettynä. Jos moottori on ollut käynnissä, anna sen jäähtyä. Täytä varovasti, jotta polttoainetta ei roisku ympäristöön. Älä täytä polttoainesiivilän reunan yli. Kierrä polttoainesäiliön korkki tiukasti kiinni täytön jälkeen.

Älä koskaan lisää polttoainetta sisätiloissa, joissa polttoainehöyryt voivat joutua kosketuksiin kipinöiden tai tulen kanssa. Pidä bensiini erossa kipinöistä, avotulista, sytytysliekeistä, sähkölaitteista, akkukoneista ja muista syttymislähteistä.

Roiskunut polttoaine ei ole pelkästään vaarallista, vaan myös ympäristölle haitallista. Pyyhi roiskeet välittömästi.

HUOMAUTUS Polttoaine voi vaurioittaa maali- ja muovipintoja. Vältä roiskuttamasta bensiiniä täytön aikana. Polttoaineroiskeiden aiheuttamat vauriot eivät sisälly takuuseen.

POLTTOAINESUOSITUKSET

Käytä lyijytöntä polttoainetta, jonka oktaaniluku on vähintään 86.

Nämä moottorit on sertifioitu toimimaan lyijyttömällä bensiinillä. Lyijytön bensiini muodostaa vähemmän karstaa ja pidentää pakokaasujärjestelmän osien käyttöikää.

Älä käytä vanhentunutta tai likaista bensiiniä tai öljy/bensiini sekoitusta. Polttoainesäiliöön ei saa joutua likaa tai vettä.

Joskus voit kuulla pientä "naputusta" (metallinen naputusääni) käytössä korkealla kuormituksella. Tämä on normaalia.

Jos naputusta kuuluu tasaisella käyntinopeudella, normaalilla kuormituksella, vaihda bensiinilaatua. Jos tämäkään ei auta, ota yhteyttä valtuutettuun huoltoliikkeeseen.

HUOMAA Moottorin jatkuva käyttäminen naputuksen kuuluessa voi aiheuttaa moottorivaurion.

Moottorin jatkuvaa käyttämistä naputuksen kuuluessa pidetään väärinkäyttönä, eikä valmistajan rajoitettu takuu korvaa sen aiheuttamia vaurioita.

MOOTTORIÖLJYN PINNANTASON TARKASTUS

Tarkasta moottoriöljyn pinnantaso moottori pysäytettynä ja vaakasuorassa asennossa.

1. Avaa täyttökorkki/mittatikku ja pyyhi puhtaaksi.
2. Laita sisään ja poista mittatikku ruuvaamalla sitä täyttöputkeen. Tarkasta mittatikun näyttämä öljyn pinnantaso.
3. Jos öljyn pinnantaso on matala, lisää suositeltua öljyä täyttöaukon reunaan saakka.
4. Kierrä täyttökorkki/mittatikku lujasti kiinni.

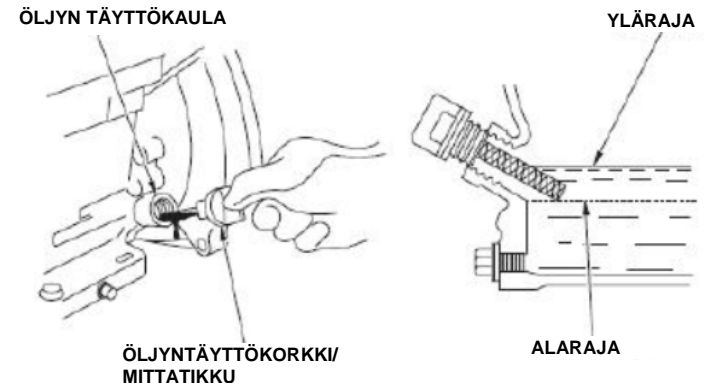

HUOMAUTUS Moottorin käyttäminen matalalla öljytasolla voi johtaa moottorivaurioon.

MOOTTORIÖLJYN VAIHTO

Tyhjennä käytetty öljy moottorin ollessa lämmin. Lämmin öljy tyhjenee nopeasti ja täydellisesti.

1. Aseta moottorin alle sopiva astia, johon käytetty öljy valuu, ja avaa täyttökorkki/mittatikku, tyhjennystulppa ja tiivistelevy.
2. Anna käytetyn öljyn valua kokonaan ja asenna tyhjennystulppa takaisin ja kierrä tiukasti kiinni.

Hävitä käytetty moottoriöljy ympäristöystävällisesti. Suosittelemme viemään käytetyn öljyn tiiviissä säiliössä paikalliseen kierrätyskeskukseen tai huoltoasemalle hyötykäyttöä varten. Älä heitä jäteöljyä roskiin, kaada sitä maahan tai viemäriin.

3. Kun moottori on vaakasuorassa, lisää suositeltua öljyä täyttöaukon reunaan saakka (katso sivu 32).

Moottoriöljyn tilavuudet:

WP20/WP30 0,6 L WP40 1,1 L

HUOMAA Moottorin käyttäminen matalalla öljytasolla voi johtaa moottorivaurioon.

4. Kierrä täyttökorkki/mittatikku lujasti kiinni.

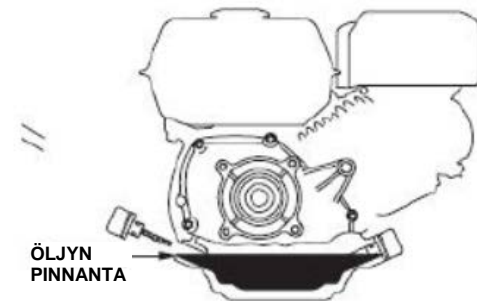
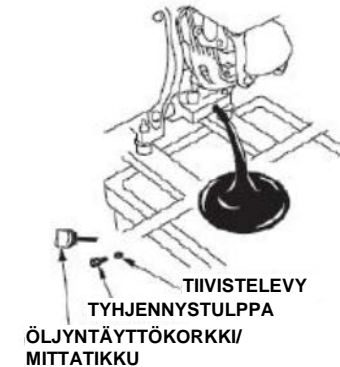

MOOTTORIÖLJYSUOSITUKSET

Öljy on merkittävä suorituskykyyn ja käyttöikään vaikuttava tekijä. Käytä autoissa käytettävää puhdistavaa 4-tahtiöljyä.

SAE 10W-30-öljyä suositellaan yleiskäyttöön. Muita taulukossa näytettyjä viskositeetteja voidaan käyttää, kun alueen keskilämpötila on suositelluissa rajoissa.

SAE-viskositeetti ja huoltoluokka on merkitty öljysäiliön API-tarrassa. Suosittelemme käyttämään API-HUOLTOLUOKAN SJ-öljyä.

Pumpun suositeltu käyttöalue on 23 F ... 104 °F (-5 °C ... 40 °C).

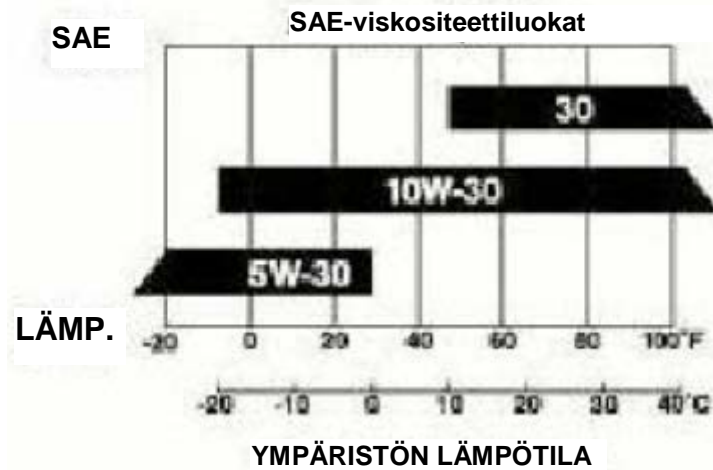

ILMANSUODATTIMEN TARKASTUS

Löysää siipimutteria ja irrota ilmanpuhdistimen kansi. Tarkasta, että ilmansuodatin on puhdas ja hyvässä kunnossa.

Jos ilmansuodatin on likainen, puhdista se sivulla 25 kuvatulla tavalla. Vaihda ilmansuodatin, jos se on vaurioitunut.

Asenna ilmansuodatin ja kansi paikoilleen. Varmista, että kaikki alla esitetyt osat ovat paikallaan.

Kiristä siipimutteri tiukkaan.

HUOMAUTUS

Moottorin käyttö ilman ilmansuodatinta, tai viallisella ilmansuodattimella mahdollistaa lian pääsyn moottoriin, Valmistajan rajoitettu takuu ei korvaa tämäntyypisiä vikoja.

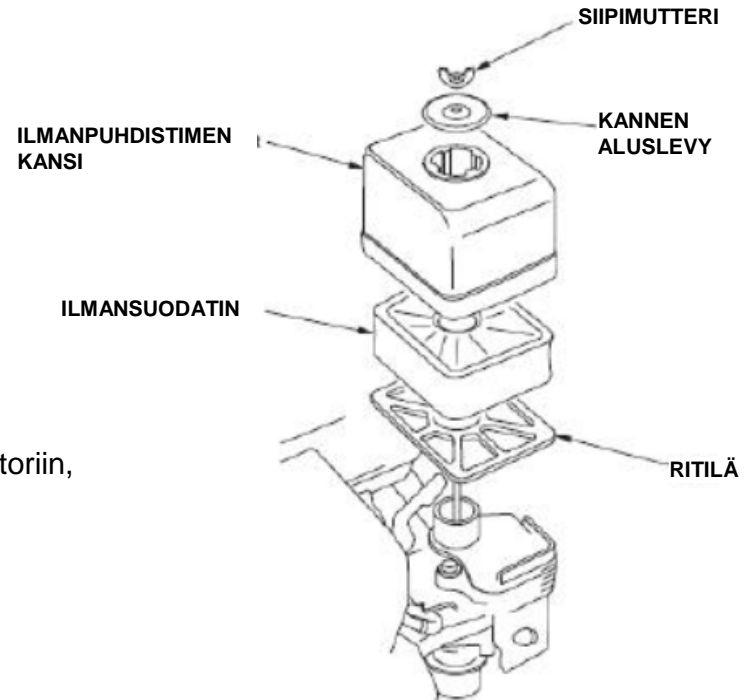

ILMANSUODATTIMEN PUHDISTUS

Lika ilmansuodattimessa estää ilmanvirtauksen kaasuttimeen, mikä heikentää moottorin suorituskykyä. Jos pumppua käytetään erittäin pölyisissä olosuhteissa, puhdista suodatin useammin kuin HUOLTOAIKATAULUSSA on ilmoitettu.

1. Puhdista ilmansuodatin lämpimässä saippuavedessä, huuhtele ja anna kuivua. Tai puhdista syttymättömällä liuottimella ja anna kuivua.
2. Kasta ilmansuodatin puhtaaseen moottoriöljyyn ja purista ylimääräinen öljy pois. Moottori savua käynnistettäessä, jos suodattimeen on jäänyt liikaa öljyä.
3. Pyyhi lika pois öljynsuodattimen kannesta ja kotelosta kostealla rievulla. Varo lian pääsemistä kaasuttimeen johtavaan ilmakehanavaan.

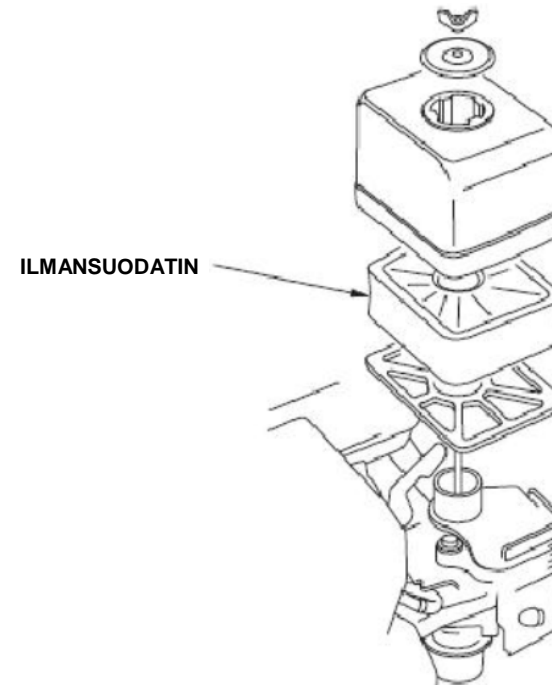

SYTYTYSTULPAN HUOLTO

Sytytystulpan huoltoon vaaditaan tulppa-avain (kaupallisesti saatavissa oleva).

Suosittelut sytytystulppa: F7TC

HUOMAA Väärä sytytystulppa voi aiheuttaa moottorivaurion.

1. Irrota sytytystulpan hattu ja puhdista tulpan alue epäpuhtauksista.
2. Irrota sytytystulppa 13/16-tuuman tulppa-avaimella.
3. Tarkasta sytytystulppa. Vaihda se, jos elektrodit ovat kuluneet tai eristys halkeillut tai murtunut.
4. Mittaa elektrodiväli sopivalla rakotulkilla. Korjaa väli taivuttamalla sivuelektrodia varovasti. Raon tulee olla: 0,028-0,031" (0,70-0,80 mm)

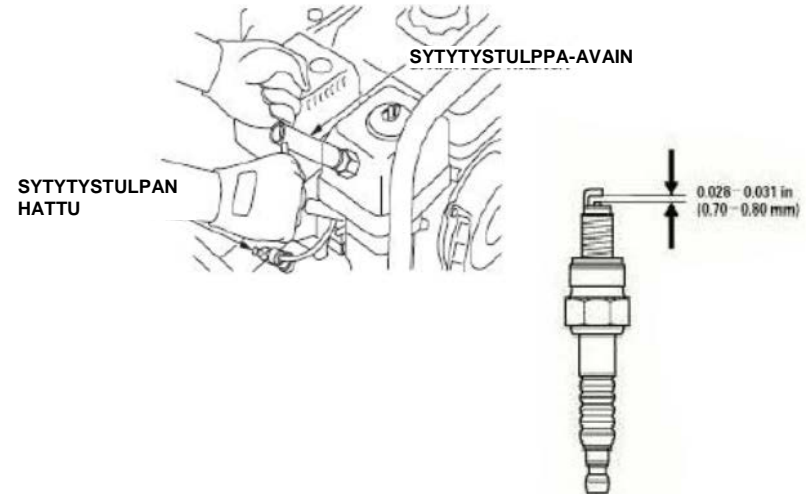

5. Asenna uusi sytytystulppa käsin kierteitysaurioiden välttämiseksi.
6. Kun sytytystulppa on paikoillaan, kiristä se sytytystulppa-avaimella tiivistysrenkaan paikoilleen puristamiseksi.

Jos käytät vanhaa sytytystulppaa, kierrä 1/8-1/4 kierrosta sen jälkeen, kun sytytystulppa on paikoillaan.

Jos asennat uuden sytytystulpan, kierrä 1/2 kierrosta sen jälkeen, kun sytytystulppa on paikoillaan.

HUOMAA Löysä sytytystulppa saattaa ylikuumentua ja vaurioittaa moottoria. Ylikiristetty sytytystulppa saattaa vahingoittaa sylinterinkannen kierteitä.

7. Asenna sytytystulpan hattu takaisin paikalleen.

VARASTOINNIN VALMISTELU

Oikea varastoinnin valmistelu on tärkeää pumpun pitämisessä hyvässä kunnossa. Seuraavat toimenpiteet auttavat estämään ruostetta ja korroosiota heikentämästä pumpun toimintoja ja ulkomuotoa tehden moottorin käynnistämisestä helpompaa varastoinnin jälkeen.

Puhdistus

1. Pese moottori ja pumppu.

Pese kone käsin ja estä veden pääsy ilmanpuhdistimeen tai äänenvaimentimen aukkoon. Pidä vesi poissa hallintalaitteista ja muista kohdista, joiden kuivaus on vaikeaa, koska vesi edistää ruostumista.

HUOMAUTUS

- a. Käytettäessä puutarhaletkua tai painepesuria, vettä saattaa päästä ilmanpuhdistimeen tai äänenvaimentimen aukkoon. Ilmanpuhdistimen tai äänenvaimentimen läpi menevä vesi voi päästä sylinteriin ja aiheuttaa vahinkoja.
- b. Kuumaan moottoriin osuva vesi voi vaurioittaa moottoria. Jos moottori on ollut käynnissä, anna sen jäähtyä ainakin puoli tuntia ennen pesemistä.

2. Pyyhi kaikki pinnat kuiviksi, joihin päästään käsiksi.

3. Täytä pumpun kammion puhtaalla vedellä, käynnistä moottori ulkotiloissa ja anna sen käydä, kunnes se saavuttaa normaalin käyttölämpötilan, mahdollisen veden haihduttamiseksi.

HUOMAUTUS Kuivakäyttö vaurioittaa pumpun tiivistettä. Varmista, että pumpun kammion on täytetty, ennen moottorin käynnistämistä.

4. Sammuta moottori ja anna sen jäähtyä.

5. Irrota pumpun tyhjennystulppa ja huuhtele pumpun kammiota puhtaalla vedellä. Anna veden tyhjentyä pumpun kammiosta ja asenna tyhjennystulppa.

6. Kun pumpu on puhdas ja kuiva, korjaa kaikki maalivauriot ja peitä muut pinnat ruostumisen estämiseksi ohuella öljykalvolla. Voitele hallintalaitteet silikonisuihkeella.

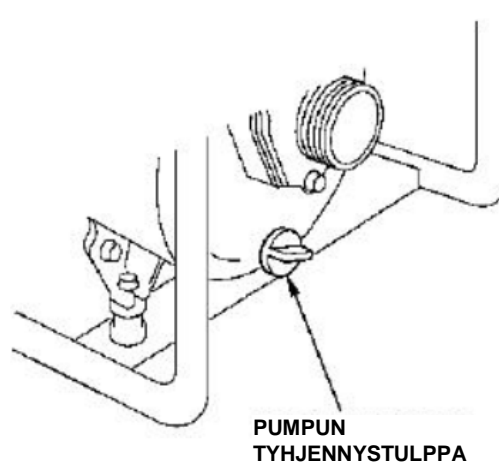

Polttoaine

Bensiini hapettuu ja heikkenee varastoinnin aikana. Vanha bensiini vaikeuttaa käynnistämistä ja jättää kumijäämiä, jotka tukkivat polttoainejärjestelmän. Mikäli moottorissa oleva bensiini pilaantuu varastoinnin aikana, kaasutin ja muut polttoainejärjestelmän osat tarvitsevat mahdollisesti huoltoa tai korjausta.

Aika, jonka polttoaine voidaan jättää polttoainesäiliöön ja kaasuttimeen sen aiheuttamatta toimintahäiriöitä riippuu eri tekijöistä, kuten polttoaineseoksesta, varastointilämpötilasta ja onko polttoainesäiliö täynnä tai puolillaan. Ilma puoliksi täytetyssä polttoainesäiliössä nopeuttaa polttoaineen laadun heikkenemistä. Erittäin lämmin varastointipaikka nopeuttaa polttoaineen laadun heikkenemistä. Polttoaine saattaa heiketä muutamassa kuukaudessa tai nopeammin, jos polttoaine ei ollut uutta, kun lisäsit sitä säiliöön.

Valmistajan rajattu takuu ei korvaa laiminlyödyistä varastoinnin valmistelusta aiheutuneita polttoainejärjestelmän tai moottorin suorituskyvyn ongelmia.

Voit pidentää polttoaineen varastointiaikaa lisäämällä bensiinin stabilointiainetta tai voit tyhjentää polttoainesäiliön ja kaasuttimen.

Bensiinin stabilointiaineen lisääminen varastointiajan pidentämiseksi

Kun stabilointiainetta lisätään, täytä polttoainesäiliöön vain puhdasta ja tuoretta bensiiniä. Jos säiliö on vain osaksi täytetty, nopeuttaa ilma säiliössä bensiinin laadun heikkenemistä. Jos säilytät polttoaineen varasäiliötä, varmista, että siinä on vain tuoretta bensiiniä.

1. Lisää polttoaineen stabilointiainetta valmistajan ohjeiden mukaan.
2. Käytä moottoria vähintään 10 minuuttia stabilointiaineen lisäämisen jälkeen jolloin se tunkeutuu kaasuttimeen.

HUOMAUTUS Kuivakäyttö vaurioittaa pumpun tiivistettä. Varmista, että pumpun kammion on täytetty, ennen moottorin käynnistämistä.

Sammuta moottori ja siirrä polttoainehana

OFF-asentoon (POIS) .

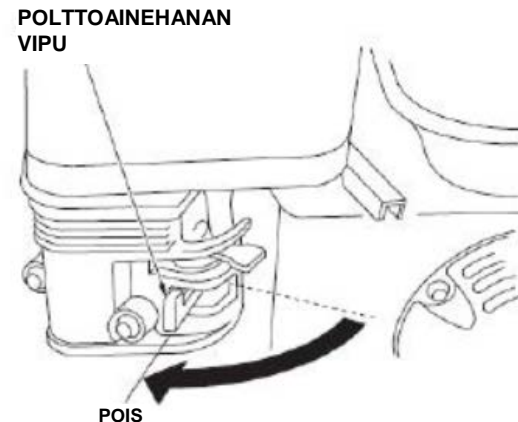

Polttoainesäiliön ja kaasuttimen tyhjennys

1. Aseta sopiva bensiinisäiliö kaasuttimen alle ja käytä suppiloa roiskeiden estämiseksi.
2. Irrota kaasuttimen tyhjennyspultti ja vedenerotin ja siirrä polttoainehanan vipu asentoon ON (PÄÄLLÄ).
3. Kun polttoaine on valutettu astiaan, asenna tyhjennyspultti ja vedenerotin. Kiristä ne tiukkaan.

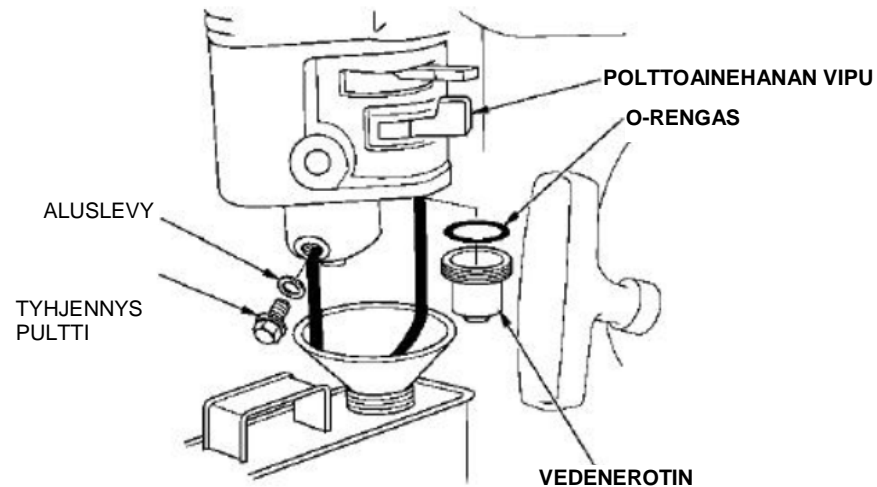

Moottoriöljy

1. Vaihda moottoriöljy.
2. Irrota sytytystulppa.
3. Kaada teelusikallinen (5-10 cc) puhdasta moottoriöljyä sylinteriin.
4. Vedä käynnistyskahvasta useita kertoja öljyn jakamiseksi sylinterissä.
5. Asenna sytytystulpan hattu takaisin paikalleen.

Vedä käynnistinkahvaa hitaasti, kunnes tunnet vastusta ja käynnistimen hihnapyörä on kohdistettu vetokäynnistimen reiän kanssa. Tällöin moottorin venttiilit ovat sulkeutuneet ja estävät kosteuden pääsyn sylinteriin. Palauta käynnistinkahva varovasti.

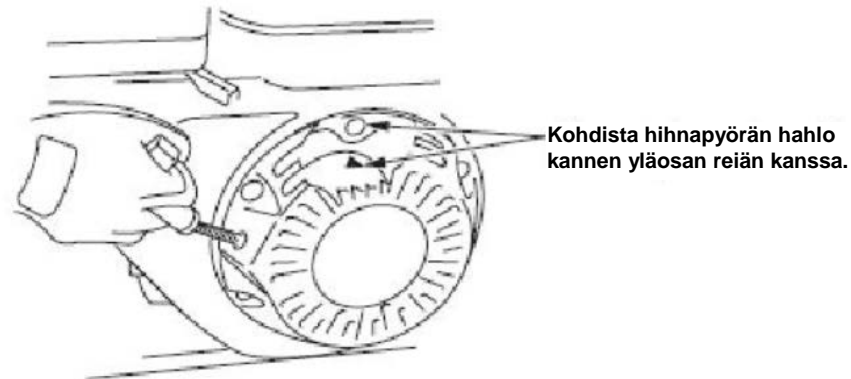

VARASTOINTIIN LIITTYVÄT VAROTOIMENPITEET

Jos pumppu varastoidaan bensiinin ollessa polttoainesäiliössä ja kaasuttimessa, on tärkeää rajoittaa bensiinihöyryjen syttymisen vaaraa. Varastoi puhtaaseen, kuivaan ja hyvin tuuletettuun tilaan kauaksi laitteista, jotka käynnistyvät liekillä tai merkkivalolla, kuten tulipesä, vedenlämmitin tai kuivausrumpu. Vältä alueita, joissa on kipinöitä aiheuttava sähkömoottori tai joissa käytetään sähkötyökaluja.

Vältä varastoimasta konetta kosteaan tilaan, mikäli mahdollista, koska tämä lisää ruostumista ja korroosiota. Ellei polttoainesäiliötä ole tyhjennetty, jätä polttoainehanan vipu asentoon OFF mahdollisen polttoainevuodon ehkäisemiseksi.

Sijoita pumppu tasaiselle alustalle. Kallistaminen saattaa aiheuttaa polttoaineen tai öljyn vuotamisen.

Kun moottori ja pakokaasujärjestelmä ovat jäähtyneet, suojaa pumppu pölyltä. Kuuma moottori tai pakokaasujärjestelmä voi sytyttää tai sulattaa joitakin materiaaleja. Älä käytä muovipeitettä. Tiivis kangas estää kosteuden pääsyn pois pumpusta ja aiheuttaa ruostumista ja korroosiota.

UUDELLEENKÄYTTÖÖNOTTO SÄILYTYKSEN JÄLKEEN

Tarkasta pumppu, kuten kuvattu kohdassa ENNEN KÄYTTÖÄ tässä käyttöohjeessa.

Jos polttoainesäiliö tyhjennettiin varastoinnin ajaksi, täytä säiliö puhtaalla bensiinillä. Jos säilytät polttoaineen varasäiliötä, varmista, että siinä on vain tuoretta bensiiniä. Bensiini hapettuu ja heikkenee ajan myötä, mikä vaikeuttaa käynnistämistä.

Jos sylintereihin kaadettiin hieman öljyä varastoinnin ajaksi, voi moottori savuta hieman käynnistymisen jälkeen. Tämä on normaalia.

Jos pumppu on ollut käytössä, anna sen jäähtyä vähintään 15 minuuttia ennen sen nostamista kuljetusvälineeseen. Kuuma moottori tai pakokaasujärjestelmä voi aiheuttaa palovamman tai sytyttää joitakin materiaaleja.

Pidä pumppu tasapainossa kuljetuksen aikana polttoainevuotojen välttämiseksi. Siirrä polttoainehanan vipu OFF-asentoon.

ODOTTAMATTOMIEN ONGELMIEN SELVITTÄMINEN

MOOTTORI

Moottori ei käynnisty	Mahdollinen syy	Korjaus
1. Tarkasta ohjaimen asento	Polttoainehana asennossa OFF.	Siirrä polttoainehanan vipu ON-asentoon.
	Rikastin auki.	Sulje rikastinvipu, jos moottori ei ole lämmin.
	Virtakytkin pois päältä.	Käännä virta-avain asentoon PÄÄLLE.
2. Tarkasta polttoaine.	Säiliössä ei ole polttoainetta	Lisää polttoainetta (s. 28)
	Huono polttoaine, pumppu varastoitu ilman bensiinin käsittelyä tai tyhjentämistä, tankattu huonolaatuisella bensiinillä.	Tyhjennä polttoainesäiliö. Tankkaa tuoretta bensiiniä.
3. Irrota ja tarkasta sytytystulppa.	Sytytystulppa viallinen, likainen tai välys on virheellinen.	Säädä väli tai vaihda sytytystulppa.
	Sytytystulppa märkä polttoaineesta (rikastettu moottori)	Kuivaa ja asenna sytytystulppa paikalleen. Anna moottorin käydä kaasuvivun ollessa asennossa NOPEA (FAST).
4. Toimita moottori valtuuttamaamme huoltoliikkeeseen tai katso käyttöohje.	Polttoainesuodatin tukossa, kaasutin, sytytys toimivat huonosti, venttiilit jumiutuneet jne.	Vaihda tai korjaa vialliset osat tarpeen mukaan
1. Tarkasta ohjaimen asento	Polttoainehana asennossa OFF.	Siirrä polttoainehanan vipu ON-asentoon.
	Rikastin auki.	Sulje rikastinvipu, jos moottori ei ole lämmin.
	Virtakytkin pois päältä.	Käännä virta-avain asentoon PÄÄLLE.
2. Tarkasta polttoaine.	Säiliössä ei ole polttoainetta	Lisää polttoainetta (s. 28)

ODOTTAMATTOMIEN ONGELMIEN SELVITTÄMINEN

Moottori ei käynnisty	Mahdollinen syy	Korjaus
1. Tarkasta ohjaimen asento	Polttoainehana asennossa OFF.	Siirrä polttoainehanan vipu ON-asentoon.
	Rikastin auki.	Sulje rikastinvipu, jos moottori ei ole lämmin.
	Virtakytkin pois päältä.	Käännä virta-avain asentoon PÄÄLLE.
2. Tarkasta polttoaine.	Säiliössä ei ole polttoainetta	Lisää polttoainetta (s. 28)
	Huono polttoaine, pumppu varastoitu ilman bensiinin käsittelyä tai tyhjentämistä, tankattu huonolaatuisella bensiinillä.	Tyhjennä polttoainesäiliö. Tankkaa tuoretta bensiiniä.
3. Irrota ja tarkasta sytytystulppa.	Sytytystulppa viallinen, likainen tai välys on virheellinen.	Säädä väli tai vaihda sytytystulppa.
	Sytytystulppa kastunut.	Kuivaa ja asenna sytytystulppa paikalleen. Käynnistys
1. Tarkasta ohjaimen asento	Polttoainehana asennossa OFF.	Siirrä polttoainehanan vipu ON-asentoon.
	Rikastin auki.	Sulje rikastinvipu, jos moottori ei ole lämmin.
	Virtakytkin pois päältä.	Käännä virta-avain asentoon PÄÄLLE.
2. Tarkasta polttoaine.	Säiliössä ei ole polttoainetta	Lisää polttoainetta (s. 28)
	Polttoainesuodatin tukossa, kaasutin, sytytys toimivat huonosti, venttiilit jumiutuneet jne.	Tyhjennä polttoainesäiliö. Tankkaa tuoretta bensiiniä.
	Sytytystulppa viallinen, likainen tai välys on virheellinen.	Säädä väli tai vaihda sytytystulppa.

VIANETSINTÄ:

Jos moottori ei käynnisty:

1. Onko moottorikytkin asennossa "ON".
2. Onko polttoainesäiliössä polttoainetta?
3. Onko polttoaineventtiili auki?
4. Saapuuko kaasuttimeen polttoainetta?

Tarkasta löysämällä uimurikammion tyhjennysruuvia ja käännä polttoaineventtiili auki.

Polttoaineen tulee valua vapaasti ulos.

VAROITUS

Jos polttoainetta roiskuu, varmista, että alue on kuivunut ennen moottorin käynnistämistä. Yliroiskunut polttoaine tai polttoainehöyry voi syttyä palamaan.

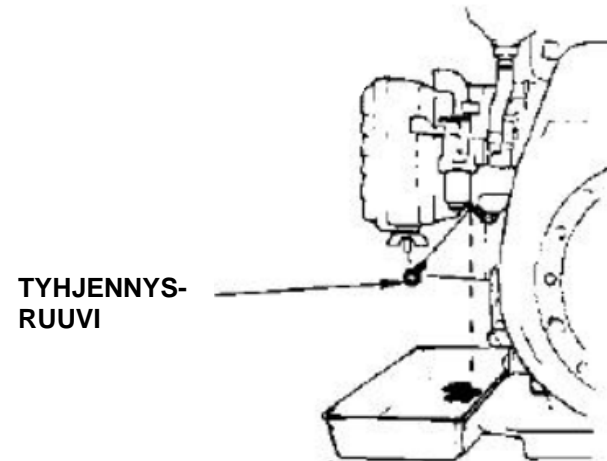

5. Onko sytytystulpassa kipinä?

A. Irrota sytytystulpan hattu. Puhdista kaikki lika sytytystulpan kannan alueelta ja irrota sytytystulppa.

B. Asenna sytytystulppa sytytystulpan hattuun.

C. Kytke moottorikytkin päälle.

D. Maadoita sivuelektrodi moottorin maattoon, vedä vetokäynnistimestä ja katso, näkyykö raossa kipinää.

E. Jos kipinää ei näy, vaihda sytytystulppa.

Jos OK, asenna sytytystulppa ja yritä käynnistää moottori.

6. Jos moottori ei silti käynnisty, vie pumppu valtuutetulle vesipumppujen jälleenmyyjälle.

Jos pumppu ei pumpkaa vettä.

1. Onko pumppu esitäytetty?
2. Onko siivilä tukossa?
3. Onko imuletkun siteet asennettu oikein?
4. Onko imuletku vaurioitunut?
5. Onko imuletkun liittimen aluslevy asennettu?
6. Onko imukorkeus liian suuri?

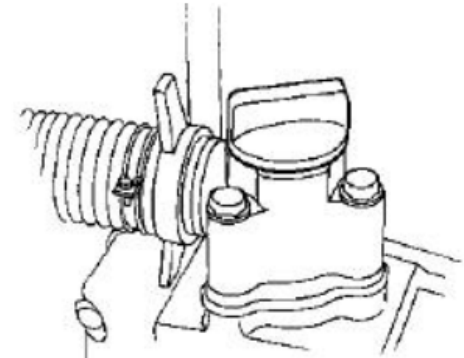
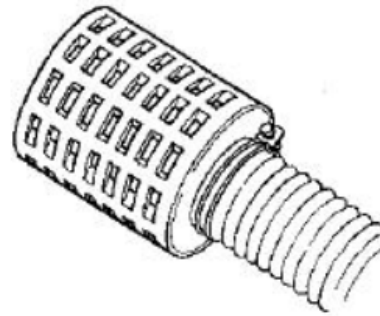
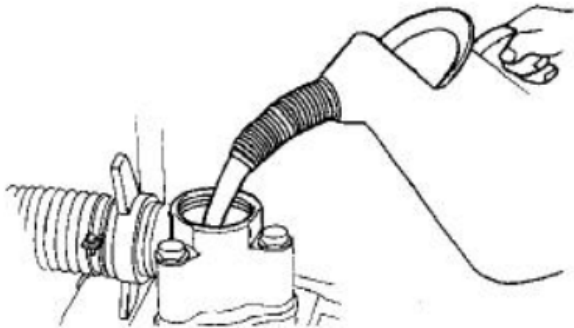

7. Jos pumppu ei silti pumpkaa vettä, toimita pumppu valtuutetulle vesipumppujen jälleenmyyjälle.

TEKNISET TIEDOT

Malli:	DAR0771 (FP20)	DAR0772 (FP30)
- Putkiyhteen koko	2"	3"
- Maksimi nostokyky	30m	30m
- Maksimi imukorkeus	7m	7m
- Maksimituotto	27m ³ /h	48m ³ /h

Polttomoottori

Ilmajäähdytteinen, yksisylinterinen 4-tahtinen bensiinimoottori

- Tilavuus	163 cm ³	196 cm ³
- Maksimiteho	4,1 KW/3600 rpm/min.	4,1 kW/3600 kierr./min
- Polttoainetankki	4 L	4 L
- Maksimi toiminta-aika	5 h	4 h

YMPÄRISTÖNSUOJELU

Tuotteen pakkausta hävitettäessä noudata materiaalista riippuen paikallisia jätehuollosta ja kierrätyksestä annettuja ohjeita.



Laitetta ei tule hävittää sekajätteen mukana, vaan se on toimitettava sähkö- ja elektroniikkaromun erilliskeräykseen. Lisätietoja www.serty.fi

TAKUU

Tuotteen takuu-aika on 12 kuukautta, ostopäivästä lukien.

Maahantuoja vastaa epäkuntoon menneen laitteen tai osien korvaamisesta, materiaali- ja valmistusvikojen osalta, jos ne todetaan tarkastuksessa viallisiksi.

Ostajan on esitettävä takuuvaatimuksen yhteydessä kassakuitti, ostolasku, takuutodistus tai lähetyslista. Tuote on palautettava täydellisenä, varustettuna selostuksella toimintahäiriöistä.

Takuu raukeaa, mikäli kone on avattu, osia vaihdettu, sitä korjattu tai sen rakennetta muutettu.

Takuun piiriin eivät kuulu vahingot, jotka ovat aiheutuneet normaalista kulumisesta, väärästä käytöstä tai asiattomasta käsittelystä. Takuu ei kata kuljetusta, kuljetusvaurioita eikä mitään välillisiä kustannuksia.

Takuukorjaukset saa tehdä vain maahantuojan valtuuttama huolto.

Oikeudet muutoksiin pidätetään.

Maahantuoja:

Pohjolan Sinivalko

Onnentie 7, 63610 Tuuri, Finland.

Tel. +358 10 770 7000



EC DECLARATION OF CONFORMITY



For the following machinery

- Product name: Gasoline water pump set
- Model No.: FP15, FP20, FP30, FP40, FP20T, FP30T, FP40T, FP20H2, FP30H, DAR0771, DAR0772
- Commercial name: N/A
- Function: Pump units
- Type: Gasoline
- Serial No.: 16080001, 16080002, 16080003, 16080004, 16080005, 16080006, 16080007, 16080008, 16080009, 16080010, 16080011

is herewith confirmed to fulfill all the relevant provisions of

- Machinery Directive (2006/42/EC)

and the following harmonized standard have been complied with

- EN 809:1998+A1;
- EN 809:1998+A1/AC

is herewith confirmed to fulfill all the relevant provisions of

- Electromagnetic Compatibility Directive (2014/30/EU)

and the following harmonized standard have been complied with

- EN 61000-6-1:2007;
- EN 55012:2007+A1

is herewith confirmed to fulfill all the relevant provisions of

- Noise Emission Directive by equipment for use outdoors (2000/14/EC + 2005/88/EC)

Conformity Assessment Procedure: 2000/14/EC, amended by 2005/88/EC- Annex VI

Model	FP15	FP20	FP30	FP40	FP20T	FP30T	DAR0771	DAR0772
Measured sound power level dB(A)	100	103	103	105	103	103	103	103
Guarantee sound power level dB(A)	100	103	103	105	103	103	103	103

Responsible for marking this declaration is the

Manufacturer's Name : Chongqing Fuchai Power Machinery Manufacture Co., Ltd.
 Manufacturer's Address : 8#, Jiang Jia Yan Road, Dongcheng Street, Tongliang District, Chongqing 402560, P.R. China

Person responsible for compiling the technical files established within the EU

Name, Surname : Veljekset Keskinen Oy
 Address : OnnenTie 7, Tuuri 63610, Finland

Person responsible for making this declaration

Name, Surname : Lei, Xiaolin
 Position/Title : Vice-general Manager
 Place : Chongqing
 Date : 2019-07-01

(Company stamp and legal signature)

